

CarryVac 3

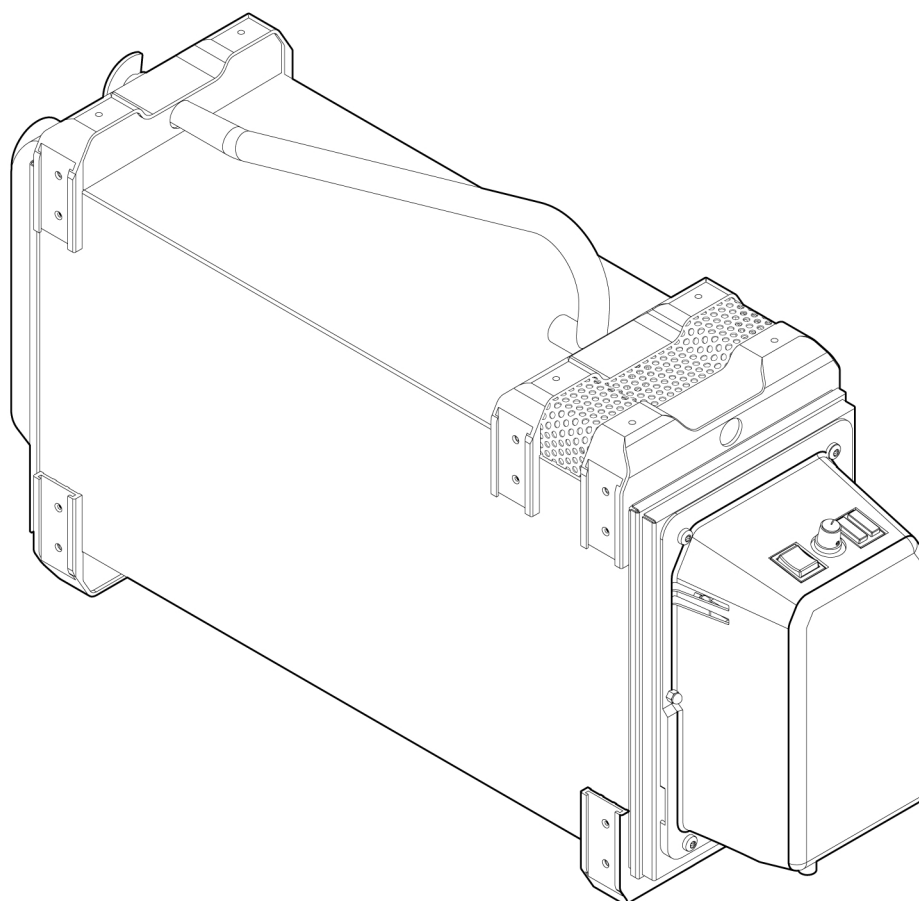

Manualul de instrucțiuni **Traducerea manualului original**



EU DECLARATION OF CONFORMITY

According to
The Machinery Directive 2006/42/EC, entering into force 17 May 2006
The EMC Directive 2014/30/EU, entering into force 20 April 2016
The RoHS Directive 2011/65/EU, entering into force 2 January 2013

Type of equipment
Fume extractor

Type designation
Carry Vac 3 230V 0700 003 890
Carry Vac 3 230V Hose 0700 003 893
Connection

Brand name or trademark
ESAB

Manufacturer or his authorized representative established within the EEA
Name, address, and telephone No:
ESAB AB
Lindholmsallén 9, Box 8004, SE-402 77 Göteborg, Sweden
Phone: +46 31 50 90 00, Fax: +46 31 50 92 22

The following harmonized standards in force within the EEA has been used in the design:

EN ISO 21904-1:2020, EN ISO 12100:2010, EN ISO 20607:2019
EN 61000-6-2:2019, EN 61000-6-4:2019
EN 61000-3-3:2013, EN 60204-1:2018

Additional Information:
Restrictive use, Class A equipment, intended for use in location other than residential.

By signing this document, the undersigned declares as manufacturer, or the manufacturer's authorized representative established within the EEA, that the equipment in question complies with the safety requirements stated above.

Date

Signature

Position

2023-05-22

Bartosz Kutarba

Bartosz Kutarba

Global Director Light Industrial
Products Welding and Plasma

CE 2023



UK DECLARATION OF CONFORMITY

According to:

- Electric Equipment (Safety) Regulations 2016;
- Electromagnetic Compatibility Regulations 2016;
- The Restriction of the Use of Certain Hazardous Substances in Electrical and Electronic Equipment Regulations 2012 (as amended)

Type of equipment

Fume extractor

Type designation

CarryVac 3 230V

0700 003 891

Brand name or trademark

ESAB

Manufacturer or his authorised representative established within United Kingdom

ESAB Group (UK) Ltd,
322 High Holborn, London, WC1V 7PB, United Kingdom
www.esab.co.uk

The following British Standards and Instruments in force within the United Kingdom has been used in the design:

- BS EN ISO 21904:2020	Health and safety in welding and allied processes – Equipment for capture and separation of welding fume – Part 1: General requirements.
- BS EN ISO 12100:2010	Safety of machinery – General principles for design – Risk assessment and risk reduction.
- BS EN ISO 20607:2019	Safety of machinery – Instruction handbook
- BS EN ISO 61000-6-2:2019	EN 61000-6-4:2019
- BS EN 61000-3-3:2013	EN 60204-1:2018

Additional Information:

Restrictive use, Class A equipment, intended for use in locations other than residential.

By signing this document, the undersigned declares as manufacturer, or the manufacturer's authorised representative established within the UK, that the equipment in question complies with the safety and environmental requirements stated above.



Bartosz Kutarba

Bartosz Kutarba
Global Director Light Industrial Products
Welding and Plasma
Date: 2023-05-22

David Todd

David Todd
Commercial Director,
ESAB Group UK & Ireland
Date: 2023-06-01

1	SIGURANȚĂ	5
1.1	Semnificația simbolurilor	5
1.2	Măsuri de siguranță	5
1.3	Avertizare din cadrul Propunerii 65 a statului California	8
2	INTRODUCERE	9
2.1	Echipament	9
3	DATE TEHNICE	10
4	OPERARE	11
4.1	Conexiuni și dispozitive de control	11
4.2	Modul manual	12
4.3	Mod automat	12
4.4	Reglarea puterii de aspirație	12
4.4.1	Utilizarea unității cu o duză (N1-N3)	12
4.4.2	Utilizarea unității cu o torță de extracție a fumului (T1-T8)	13
4.5	Lumini de stare, avertismente și alarme	13
5	ÎNTREȚINEREA	14
5.1	Curățarea filtrului și golirea separatorului grosier	14
6	DEPANARE	17
7	COMANDAREA PIESELOR DE SCHIMB	18
	SCHEMĂ ELECTRICĂ	19
	NUMERE DE CATALOG	20
	LISTĂ DE PIESE DE SCHIMB	21
	REMONTAREA PLĂCII DE CIRCUITE	23
	ÎNLOCUIREA MOTORULUI	25
	ÎNLOCUIREA FILTRULUI DE SCÂNTEI	27
	ACCESSORIES	29

1 SIGURANȚĂ

1.1 Semnificația simbolurilor

Așa cum se utilizează în cadrul acestui manual: **Semnifică Atenție! Fiți vigilenți!**



PERICOL!

Semnifică pericole imediate care, dacă nu sunt evitate, vor cauza vătămare corporală imediată și gravă sau decesul.



AVERTISMENT!

Semnifică pericole potențiale care ar putea cauza vătămare corporală sau decesul.



ATENȚIE!

Semnifică pericole care ar putea cauza vătămare corporală minoră.



AVERTISMENT!

Înainte de utilizare, citiți și înțelegeți manualul de utilizare și respectați toate etichetele, practicile de siguranță ale angajatorului și fișele cu date de securitate (FDS-urile).



1.2 Măsurile de siguranță

Utilizatorii echipamentului ESAB au responsabilitatea finală de a se asigura că persoanele care lucrează sau se află în apropierea echipamentului respectă măsurile de siguranță corespunzătoare. Măsurile de protecție trebuie să îndeplinească cerințele care se aplică acestui tip de echipament. Pe lângă normele standard care se aplică spațiului de lucru, trebuie respectate următoarele recomandări.

Toate lucrările trebuie să fie efectuate de către personal calificat, familiarizat complet cu operarea echipamentului. Exploatarea incorectă a echipamentului poate să conducă la situații periculoase care pot determina vătămarea corporală a operatorului și deteriorări ale echipamentului.

1. Personalul care utilizează echipamentul de sudură trebuie să fie familiarizat cu:
 - exploatarea acestuia
 - amplasamentul dispozitivelor de oprire în caz de urgență
 - funcția acestuia
 - măsurile de protecție relevante
 - sudarea și tăierea sau celelalte funcții aplicabile ale echipamentului
2. Operatorul trebuie să se asigure că:
 - nici o persoană neautorizată nu staționează în zona de lucru a echipamentului când acesta este pornit
 - nimeni nu este neprotejat la aprinderea arcului sau când se începe lucrul cu echipamentul
3. Spațiul de lucru trebuie:
 - să fie adecvat scopului
 - să nu aibă curenți de aer

4. Echipament individual de siguranță:

- Purtați întotdeauna echipamentul individual de protecție recomandat, precum ochelari de protecție, îmbrăcăminte neinflamabilă, mănuși de protecție
- Nu purtați obiecte precum eșarfe, brățări, inele etc., care pot să se agațe sau să cauzeze arsuri

5. Măsuri generale de protecție:

- Asigurați-vă că ați fixat cablul de retur
- Lucrările la echipamentul de înaltă tensiune **trebuie efectuate numai de către un electrician calificat**
- Echipamentul corespunzător de stingere a incendiilor trebuie să fie marcat în mod vizibil și să fie la îndemână
- Lubrifierea și întreținerea echipamentului **nu** trebuie să se efectueze în timpul operării echipamentului

Dacă este dotat cu răcitorul ESAB

Utilizați numai agentul de răcire aprobat de ESAB. Un agent de răcire neaprobat ar putea deteriora echipamentul și pune în pericol siguranța produsului. În cazul unei astfel de deteriorări, toate garanțiile oferite de către ESAB își pierd valabilitatea.

Pentru informații despre comenzi, consultați capitolul „ACCESORII” din manualul de instrucțiuni.



AVERTISMENT!

Sudura și tăierea cu arc electric vă pot răni pe dvs. și pe alții. Luați măsuri de precauție când sudați sau tăiați.



ȘOC ELECTRIC – Pericol de moarte

- Instalați și împământați unitatea în conformitate cu manualul de utilizare.
- Nu atingeți componentele electrice sub tensiune sau electrozii cu pielea neprotejată, mănuși ude sau îmbrăcăminte udă.
- Izolați-vă față de lucrare și pământ.
- Asigurați-vă că poziția dvs. de lucru este sigură



CÂMPURI ELECTRICE ȘI MAGNETICE – Pot prezenta pericol pentru sănătate

- Sudorii cu stimulatori cardiace trebuie să se consulte cu medicul înainte de a efectua operațiuni de sudare. Câmpurile electromagnetice pot interfera cu anumite stimulatori cardiace.
- Expunerea la câmpurile electromagnetice poate avea și alte efecte necunoscute asupra sănătății.
- Sudorii trebuie să utilizeze următoarele proceduri pentru a minimiza expunerea la câmpurile electromagnetice:
 - Dirijați electrodul și cablurile de lucru împreună pe aceeași parte a corpului dvs. Fixați-le cu bandă atunci când este posibil. Nu stați cu nicio parte a corpului între cablurile de lucru și ale arzătorului. Nu înfășurați niciodată cablurile de lucru sau ale arzătorului în jurul corpului dvs. Mențineți sursa de alimentare și cablurile pentru sudură cât mai departe posibil de corpul dvs.
 - Conectați cablul de sudură la piesa de lucru cât mai aproape posibil de zona care se sudează.



FUM ȘI GAZE – Pot prezenta pericol pentru sănătate

- Țineți capul în afara zonei cu fum.
- Folosiți ventilația, extracția arcului sau ambele pentru a scoate vaporii și gazele din zona dumneavoastră de respirație și spațiul general.



RAZE DE ARC ELECTRIC – Pot afecta ochii și pot arde pielea

- Protejați-vă ochii și corpul. Utilizați paravanul de sudură și geamul de filtrare corecte și purtați îmbrăcăminte de protecție.
- Protejați-i pe cei din jur cu ecrane sau cortine corespunzătoare.



ZGOMOT – Zgomotul excesiv poate afecta auzul

Protejați-vă urechile. Utilizați căști sau alte dispozitive de protecție pentru auz.



PIESE ÎN MIȘCARE - Pot cauza vătămări



- Mențineți toate ușile, panourile și capacele închise și în poziții sigure. Permiteți numai persoanelor calificate să îndepărteze capacele pentru întreținere și depanare, după cum este necesar. Montați din nou panourile sau capacele și închideți ușile după finalizarea operațiunilor de service și înainte de pornirea motorului.
- Opriți motorul înainte de montarea sau conectarea unității.
- Țineți mâinile, părul, hainele largi și uneltele departe de piesele în mișcare.



PERICOL DE INCENDIU

- Scânteele (stropii) pot cauza incendii. Asigurați-vă că nu există materiale inflamabile în apropiere.
- Nu utilizați pentru containere închise.



SUPRAFAȚĂ FIERBINTE – Piese pot cauza arsuri

- Nu atingeți piesele cu mâinile neprotejate.
- Lăsați să treacă o perioadă de răcire înainte de a lucra cu echipamentul.
- Pentru a manipula piesele fierbinți, utilizați instrumente adecvate și/sau mănuși de sudură izolate pentru a preveni arsurile.

FUNȚIONARE DEFECTUOASĂ – Apelați la un expert pentru asistență în caz de funcționare defectuoasă.

PROTEJAȚI-VĂ PE DVS. ȘI PE CEILALȚI!



ATENȚIE!

Acest produs este destinat exclusiv sudurii cu arc.



AVERTISMENT!

Nu utilizați sursa de alimentare pentru dezghețarea țevilor înghețate.



ATENȚIE!

Echipamentele din Clasa A nu sunt destinate pentru utilizare în amplasamentele rezidențiale unde energia electrică este furnizată de sistemul public de alimentare de joasă tensiune. Din cauza perturbațiilor conduse și radiate, pot exista dificultăți în asigurarea compatibilității electromagnetice a echipamentelor din clasa A în aceste locații.

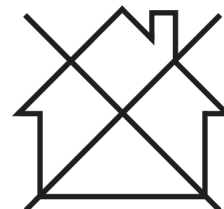



NOTĂ!

Predați echipamentul electronic uzat la centrul de reciclare!

În conformitate cu prevederile Directivei Europene 2012/19/CE privind deșeurile de echipamente electrice și electronice, precum și cu implementarea acesteia conform legislației naționale, echipamentul electric și/sau electronic care a atins limita maximă a duratei de viață trebuie să fie predat la un centru de reciclare.

Ca persoană responsabilă pentru echipament, aveți responsabilitatea de a obține informațiile despre stațiile de colectare autorizate.

Pentru mai multe informații, contactați cel mai apropiat distribuitor ESAB.

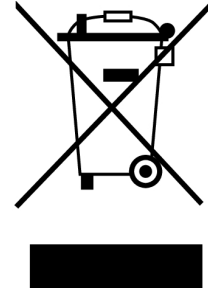

ESAB oferă spre achiziționare un sortiment de accesorii pentru sudură și echipamente individuale de protecție. Pentru informații despre comenzi, contactați distribuitorul dvs. local ESAB sau vizitați-ne pe site-ul nostru web.

1.3 Avertizare din cadrul Propunerii 65 a statului California



AVERTISMENT!

Echipamentele de sudare sau tăiere produc vapori sau gaze care conțin substanțe chimice care sunt cunoscute în Statul California ca fiind cauzatoare de defecte congenitale și, în anumite cazuri, cancer. (Codul de sănătate și siguranță al Statului Californiei, Secțiunea 25249.5 et seq.)



AVERTISMENT!

Acest produs vă poate expune la substanțe chimice, inclusiv plumb, care sunt recunoscute în Statul California ca fiind cauzatoare de cancer și de defecte congenitale sau ca având alte efecte dăunătoare asupra sistemului reproducător. Spălați-vă mâinile după utilizare.

Pentru mai multe informații, accesați www.P65Warnings.ca.gov.

2 INTRODUCERE

CarryVac 3 este un filtru de sudură portabil care filtrează poluanții, cum ar fi fumul și praful, clasa W3 (de la oțel nealiat la oțel înalt aliat cu nichel și crom > 30%).

Accesoriile ESAB pentru produs se găsesc în capitolul „ACCESORII” din acest manual.

2.1 Echipament

CarryVac 3 este livrat cu:

- manual de instrucțiuni

3 DATE TEHNICE

CarryVac 3	
Dimensiuni	800 × 406 × 222 mm
Nivel de zgomot la o putere a motorului de 100%	79 dB(A) la 1 m, ISO 11201
Greutate	14,8 kg (32,6 lb)
Temperatură de depozitare	de la -20 până la +60 °C
Temperatură de exploatare	de la 0 până la +35 °C
Tensiune	110/220-240 V c.a.
Alimentare electrică	1250/1300 W (1,7 cp)
Aspirație max. generată de motor	25 kPa (100 in. w.g.)
Aspirație max. la conexiunea furtunului	18 kPa (72 in. w.g.)
Capacitate cu furtun de 2,5 m.	180 m ³ /h (106 cfm)
Zona de filtrare	5,3 m ²
Eficiența filtrării	> 99% (ISO 21904-2) F9 (EN779) MERV 14 (ASHRAE 52,2)

4 OPERARE

Normele generale de siguranță pentru manipularea echipamentului pot fi găsite în capitolul „SIGURANȚĂ” din acest manual. Citiți-le în întregime înainte de a începe să utilizați echipamentul!



NOTĂ!

Când mutați echipamentul, utilizați mânerul proiectat în acest scop. Nu trageți niciodată de cabluri.



AVERTISMENT!

Șoc electric! Nu atingeți piesa de prelucrat sau capul de sudură în timpul funcționării!

4.1 Conexiuni și dispozitive de control

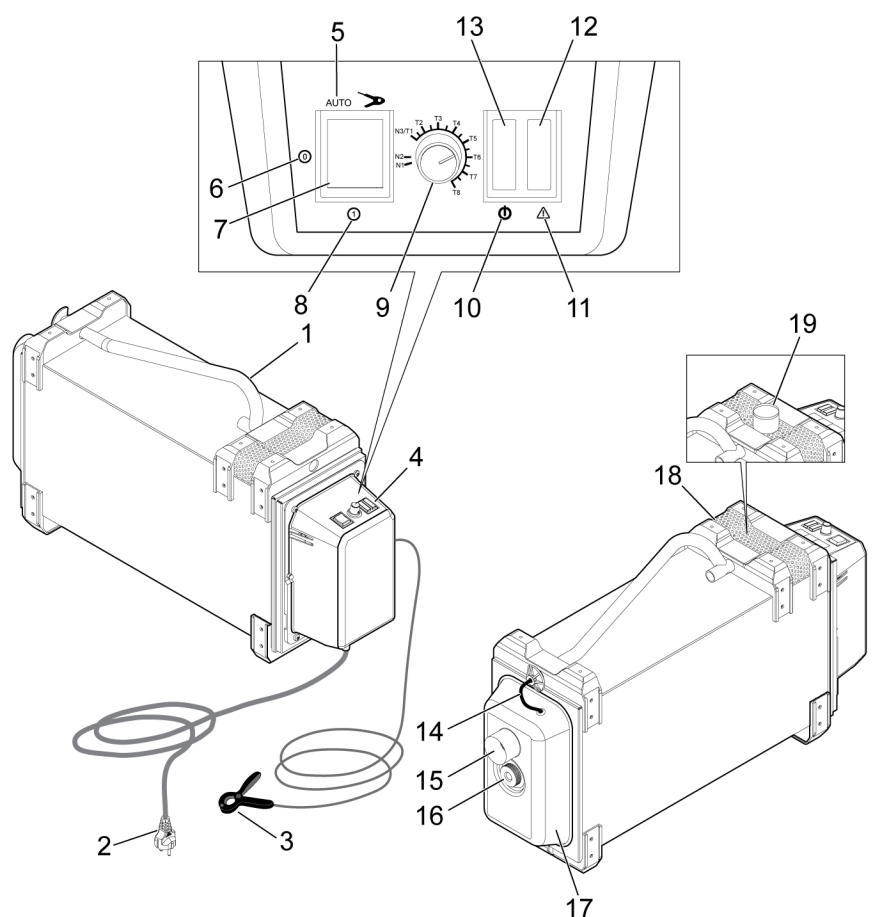

- | | |
|--------------------------------------------------------------------------|----------------------------------------|
| 1. Mâner/blocare | 11. Avertisment și alarmă |
| 2. Cablu de rețea | 12. Lumină portocalie |
| 3. Clemă de senzor de curent pentru sudură sau sudarea cablului de retur | 13. Lumină verde |
| 4. Setări de aspirație | 14. Furtun indicator filtru |
| 5. Poziția AUTO | 15. Racord furtun |
| 6. Poziția OFF (oprit) | 16. Șurub de blocare |
| 7. Comutator de alimentare de la rețea | 17. Separator grosier |
| 8. Poziția ON (pornit) | 18. Evacuare |
| 9. Buton pentru puterea de aspirație | 19. Evacuare, racord furtun (opțional) |
| 10. Stare de repaus | |

**NOTĂ!**

Nu blocați gazele de eșapament (18).

4.2 Modul manual

Setați comutatorul de alimentare (7) în poziția ON (pornit) (8).

Unitatea va funcționa în mod continuu. O lumină verde continuă (13) indică faptul că unitatea este în funcțiune.

4.3 Mod automat

- 1) Introduceți cablul de sudură sau cablul de retur în clema senzorului de curent (3).
- 2) Setați comutatorul principal (7) în poziția AUTO (5). Lumina verde (13) se va aprinde intermitent, indicând faptul că unitatea este în modul de repaus.
- 3) Unitatea va porni atunci când arcul de sudură este întrerupt și va reveni în modul de repaus la 10 secunde după ruperea arcului.

4.4 Reglarea puterii de aspirație

**NOTĂ!**

Gradarea butonului (9) corespunde unei valori prestabilite de presiune, nu turației motorului. Prin urmare, viteza maximă a motorului poate fi atinsă în orice poziție a gradării, în funcție de rezistența sistemului conectat și de saturația filtrului.

Când reglați butonul (9), rotiți în sens orar pentru a minimiza riscul de alarme false. Reglajele rapide pot declanșa o alarmă. Alarma va fi resetată după 3 secunde sau dacă unitatea este oprită (și pornită) din nou.

Puterea de aspirație (valoarea prestabilită) poate fi reglată cu ajutorul butonului (9). Unitatea va regla automat puterea motorului pentru a menține aspirația și fluxul de aer dorit, chiar dacă filtrul devine saturat.

Înainte de a seta puterea de aspirație, asigurați-vă că furtunul este în poziția de lucru dorită și că toate conexiunile sunt montate corect.

Setări de aspirație

	Lungime furtun (m)	Punct de referință
Duză	2,5	N1
Duză	5,0	N2
Duză	15,0	N3
Torță pornită	2,5	T1-T8

4.4.1 Utilizarea unității cu o duză (N1-N3)

Reglați butonul (9) utilizând tabelul de setări pentru aspirație de mai sus pentru a găsi punctul de referință recomandat, N1-N3¹⁾, în funcție de lungimea furtunului. Pentru lungimi ale furtunurilor de peste 2,5 metri, este posibil să reglați ușor butonul (9) în sens antiorar și să mențineți în continuare un flux de aer adecvat, dar cu o distanță de captare redusă.

- 1) alte duze decât TM80/200 sau alte furtunuri decât 50 mm, pot necesita alte setări.

4.4.2 Utilizarea unității cu o torță de extracție a fumului (T1-T8)

Fiecare torță de extracție a fumului necesită un flux de aer specific, așa cum este specificat de producătorul torței, pentru a asigura o extracție adecvată. O extracție prea mare poate compromite integritatea sudurii.

- 1) Măsurăți debitul la duză conform instrucțiunilor furnizate de producătorul torței.
- 2) Reglați butonul rotativ (9) până când debitul dorit este atins pentru a asigura extragerea corectă a fumului. Pentru majoritatea torțelor, extragerea va fi corectă utilizând setările T1 - T8. Cu toate acestea, în anumite cazuri, N1-N3 poate oferi o extracție adecvată.
- 3) Repetați procesul în mod regulat conform instrucțiunilor producătorului sau când condițiile de sudură se modifică.

Asigurarea fluxului corect este întotdeauna responsabilitatea utilizatorului.

4.5 Lumini de stare, avertismente și alarme

Lumină verde (13), continuă	Indică faptul că unitatea este operațională, motorul funcționează și starea este OK. Lumina se stinge atunci când o alarmă este activă.
Lumină verde (13), aprinsă intermitent	Indică faptul că unitatea este setată la modul automat, dar este în stare de repaus, așteptând un semnal de funcționare de la clema senzorului.
Lumină de avertizare portocalie (12)	Aprinderea intermitentă la fiecare 5 secunde - indică faptul că filtrul este plin în proporție de aproximativ 85% (la setarea curentă)
Lumină de alarmă portocalie (12)	Aprinsă continuu – indică faptul că unitatea nu menține presiunea dorită setată de buton (9)

Dacă alarma este activată, întrerupeți imediat operațiile de sudură și consultați secțiunea Depanare pentru măsura corectivă.

5 ÎNTREȚINEREA



AVERTISMENT!

Sursa de alimentare trebuie deconectată în timpul curățării și al întreținerii.



ATENȚIE!

Plăcile de siguranță pot fi îndepărtate doar de către personalul ce are calificarea electrică adecvată (personal autorizat).



ATENȚIE!

Produsul este acoperit de garanția producătorului. Orice încercare de a efectua lucrări de reparații de către centrele sau personalul de service neautorizat va invalida garanția.



NOTĂ!

Întreținerea periodică este importantă pentru o funcționare sigură și fiabilă.



NOTĂ!

Efectuați operațiunile de întreținere mai des în cazul condițiilor de praf excesiv.

Înainte de fiecare utilizare - asigurați-vă de următoarele:

- Produsul și cablurile nu sunt deteriorate.

5.1 Curățarea filtrului și golirea separatorului grosier



AVERTISMENT!

Purtați ochelari de protecție, o mască de praf și mănuși atunci când schimbați cartușul filtrului.

Un filtru nou trebuie montat atunci când lumina portocalie este aprinsă continuu și aspirația nu poate fi menținută. Vezi secțiunea Secțiune 4.5 "Lumini de stare, avertismente și alarme", pagina 13.

- 1) Setați comutatorul de alimentare (1) în poziția OFF (oprit)
- 2) Slăbiți furtunul indicatorului de filtru (2).

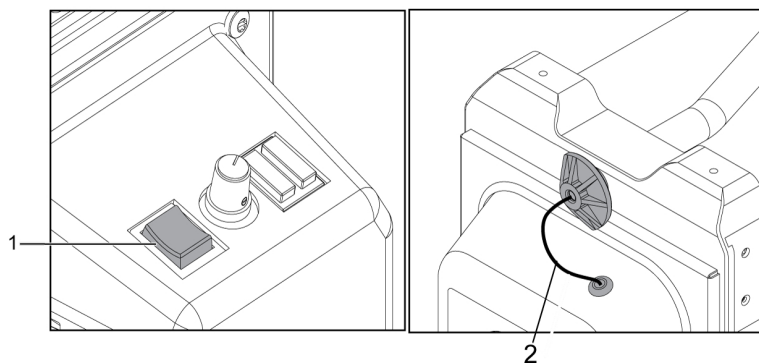

- 3) Scoateți furtunul de aspirație (3).

- 4) Rotiți mânerul (4) în jos și scoateți separatorul grosier (5). Mânerul funcționează ca un dispozitiv de blocare pentru separatorul grosier.

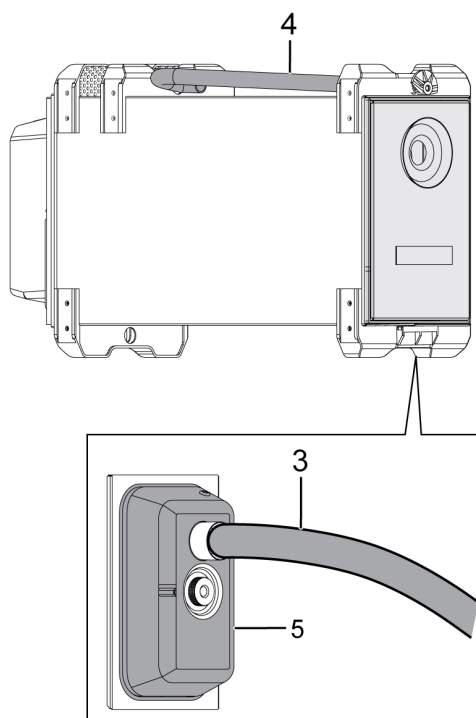

- 5) Scoateți și aruncați filtrul vechi (6). Puneți-l într-o pungă de plastic.

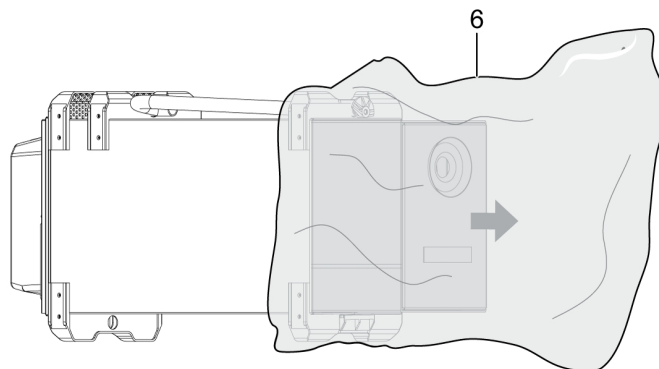

- 6) Introduceți un filtru nou.

- 7) Deșurubați șurubul de blocare (7) și scoateți partea exterioară.

- 8) Goliți separatorul grosier (5) și legați punga strâns.

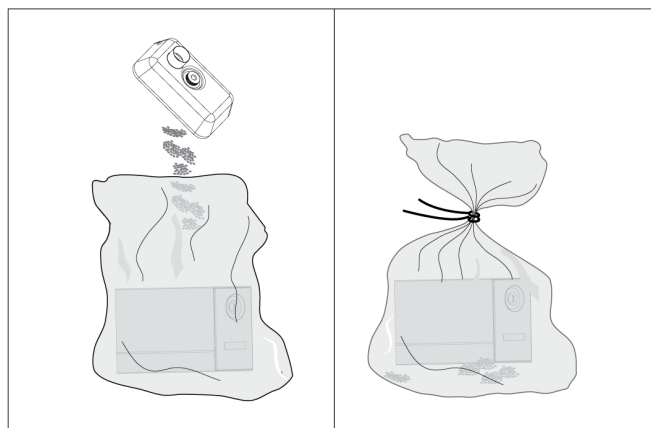

9) Verificați garnitura de cauciuc (8) din jurul separatorului grosier (5) pentru semne de deteriorare.

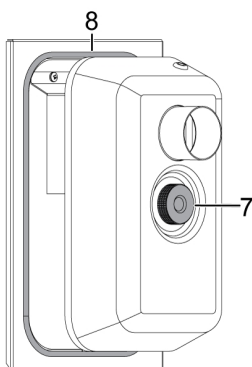

10) Reasamblați separatorul grosier (5). Blocați cu șurubul de blocare (7) și cu mânerul (4).



NOTĂ!

Separatorul grosier (5) este parțial blocat când mânerul (4) este în poziție verticală și complet blocat când este rotit în jos.

6 DEPANARE

Înainte de a solicita un specialist de service autorizat, efectuați următoarele verificări și inspecții.

Tip problemă	Măsură corectivă
Se activează alarma	Verificați dacă valoarea prestabilită este modificată cu ajutorul butonului și unitatea se calibrează în continuare pentru a atinge presiunea dorită (când valoarea prestabilită este modificată, alarma poate fi declanșată sau eliberată).
	Verificați dacă sunt conectate corect cablurile de retur.
	Verificați dacă furtunul sau duza sunt obstrucționate sau deteriorate.
	Verificați dacă filtrul este obstrucționat, deteriorat sau în by-pass.
	Verificați dacă filtrul este saturat pentru a menține aspirația necesară și, prin urmare, dacă trebuie schimbat cât mai curând posibil.

7 COMANDAREA PIESELOR DE SCHIMB



ATENȚIE!

Reparațiile și lucrările electrice trebuie efectuate de un tehnician de service autorizat de ESAB. Utilizați numai piese de schimb și de uzură originale marca ESAB.

Carry Vac 3 este proiectat și testat în conformitate cu standardele internaționale și europene **EN ISO 21904-1**, **EN ISO 12100**, **EN ISO 20607**, **EN 61000-6-2**, **EN 61000-6-4**, **EN 61000-3-3** și **EN 60204-1**. La finalizarea lucrărilor de service sau de reparații, persoanele care au efectuat intervenția au responsabilitatea de a se asigura că produsul corespunde în continuare cerințelor standardelor de mai sus.

Piese de schimb și consumabilele se pot comanda prin intermediul celui mai apropiat dealer ESAB; vizitați [esab.com](https://www.esab.com) extins. Atunci când comandați, vă rugăm să specificați tipul de produs, numărul de serie, denumirea și codul piesei de schimb în conformitate cu lista de piese de schimb. Astfel se simplifică expedierea și se asigură livrarea corectă.

ANEXĂ

SCHEMĂ ELECTRICĂ

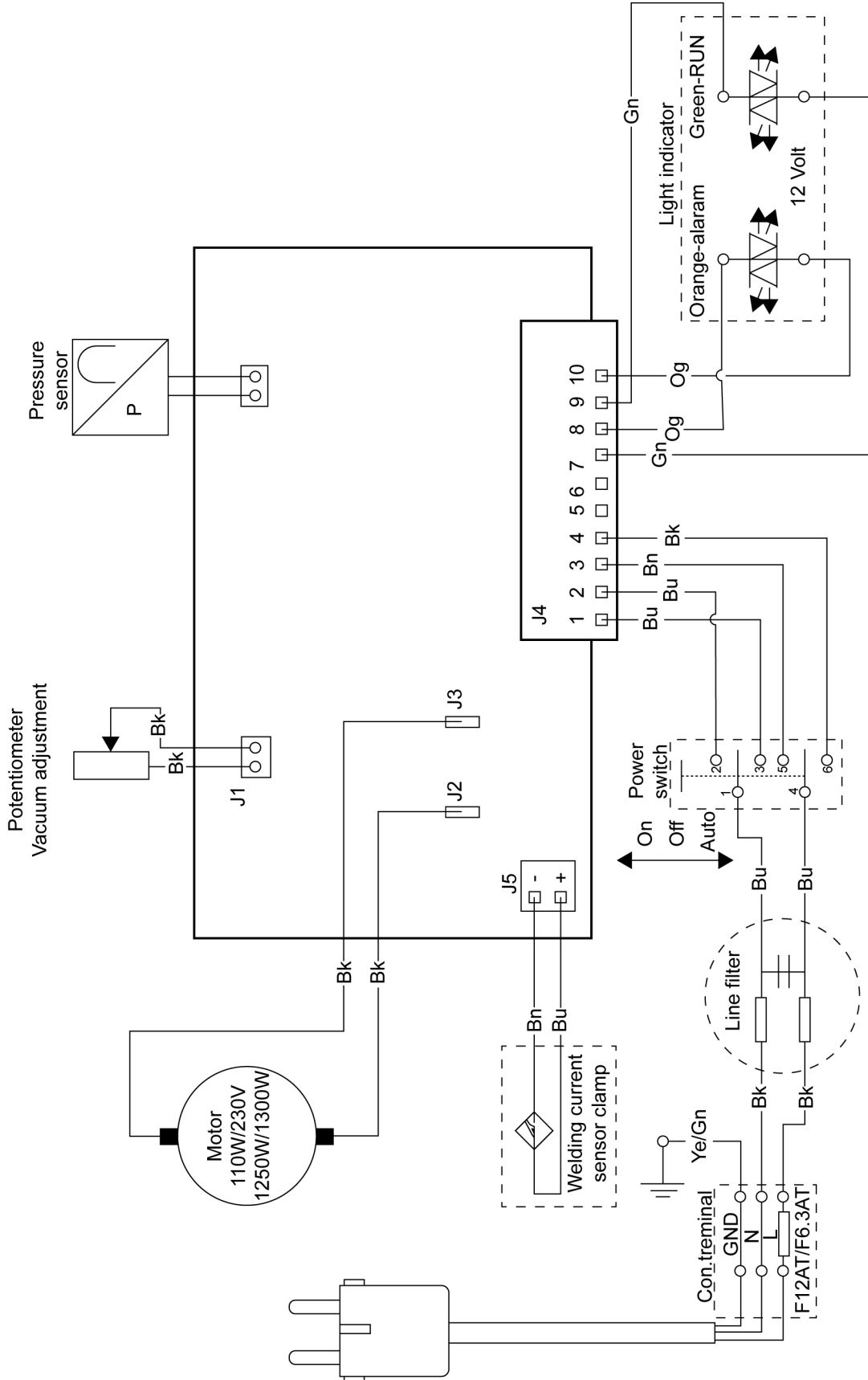

NUMERE DE CATALOG

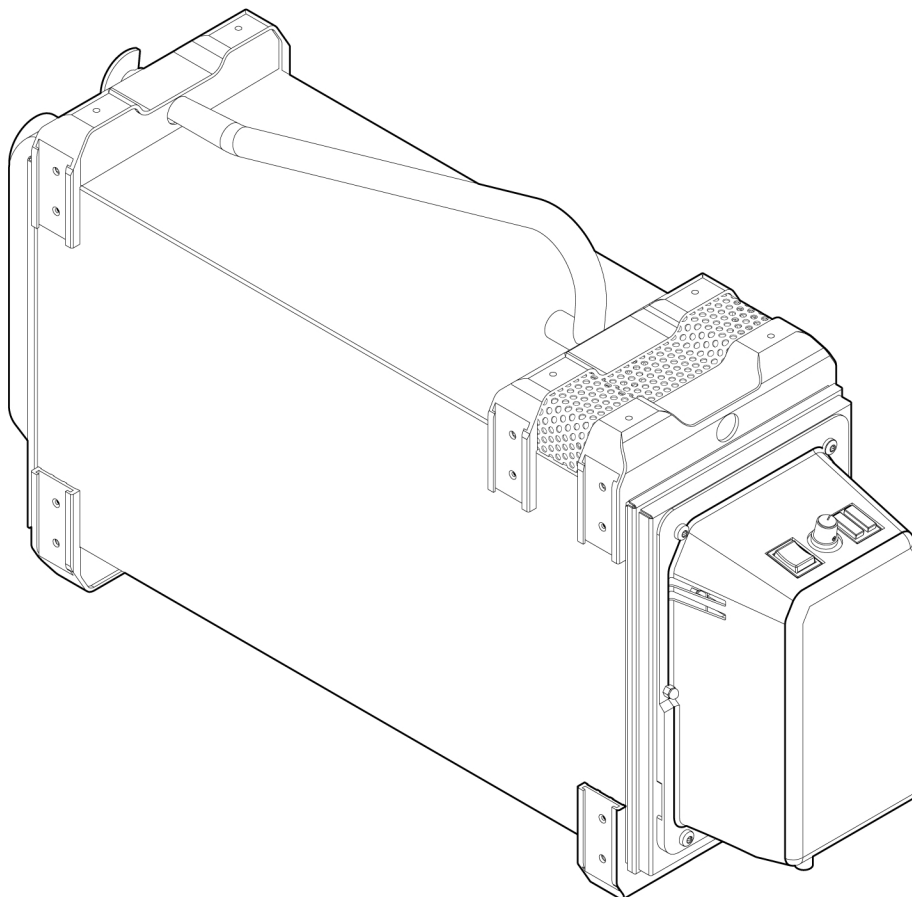

Ordering number	Denomination	Notes
0700 003 890	CarryVac 3	220-240V Euro
0700 003 891	CarryVac 3	110-120V UK
0700 003 892	CarryVac 3	110-120V US
0700 003 893	CarryVac 3	220-240V Euro hose connection
0463 843 *	Instruction manual	CarryVac 3

Ultimele trei cifre din numărul de document al manualului arată versiunea manualului. Prin urmare, acestea sunt înlocuite cu * aici. Asigurați-vă că utilizați un manual cu un număr de serie sau o versiune software care corespunde produsului, consultați prima pagină a manualului.

Documentația tehnică este disponibilă pe Internet la: www.esab.com

LISTĂ DE PIESE DE SCHIMB

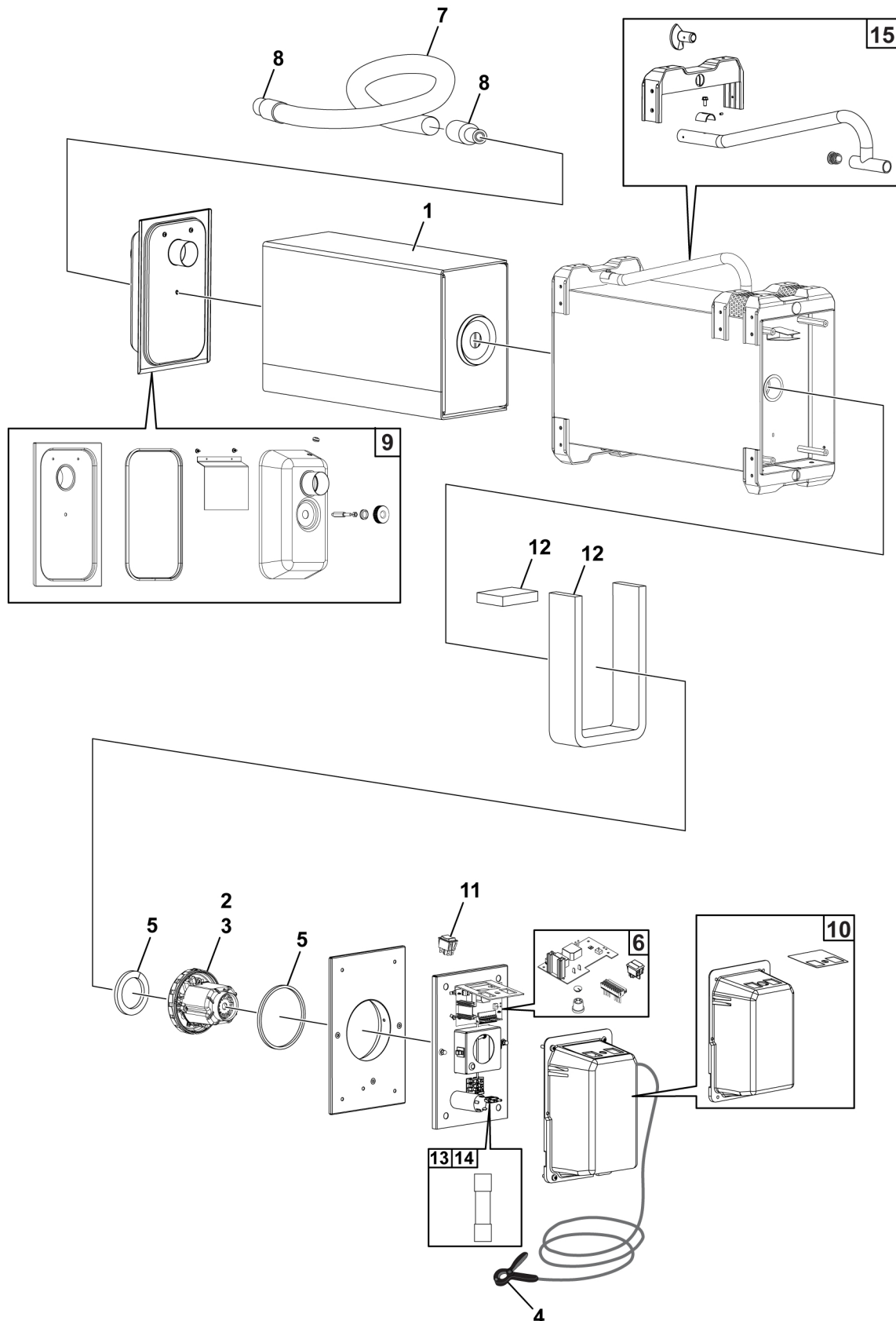

Element	Can	Număr de catalog	Denumire	Notes
1	1	0700 003 903	Filtru nano de unică folosință	
2	1	0700 003 904	Motor 1250 W 110 V	
3	1	0700 003 905	Motor 1300 W 230 V	
4	1	0700 003 091	Clemă senzor	
5	1	0700 003 906	Set garnituri motor	
6	1	0700 003 907	Unitate de comandă	
7	1	0700 003 908	Furtun superflex rezistent la zdrobire, diametru 50	2,5 m
8	1	0700 003 909	Racord furtun M50 diametru 50	
9	1	0700 003 910	Pre-separator	
10	1	0700 003 911	Capac motor cu acoperire	
11	1	0464 663 106	Comutator 3-poz.	
12	1	0700 003 912	Kit de izolare fonică	
13	1	0700 003 913	Siguranță 5×20 mm 6,3 AT	10 buc.
14	1	0700 003 914	Siguranță 5×20 mm 12 AT	10 buc.
15	1	0464 663 078	Kit mâner	

REMONTAREA PLĂCII DE CIRCUITE

- 1) Deconectați cablul de alimentare.

**AVERTISMENT!**

Atenție la șocurile electrice.

- 2) Slăbiți șurubul de reglare (1) cu ajutorul unei șurubelnițe plate de 2 mm. Scoateți butonul pentru puterea de aspirație (2).
- 3) Scoateți capacul motorului (3).
- 4) Îndepărtați potențiometrul (4).

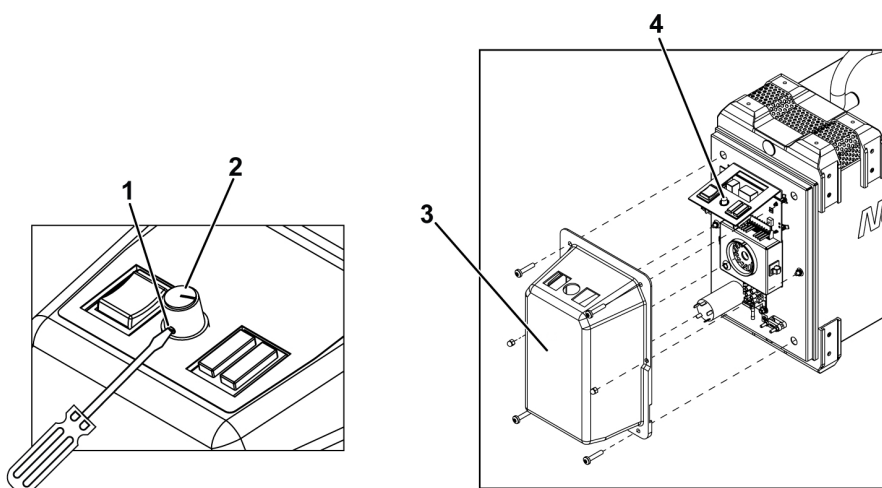

- 5) Tăiați legătura cablului (5) și furtunul senzorului de presiune (6). Furtunul senzorului de presiune este reutilizat pe placa nouă.

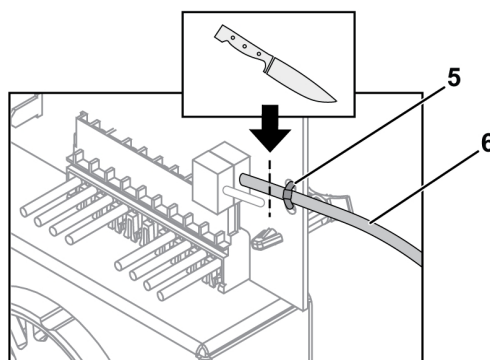

- 6) Eliberați placa de circuite (7). Ridicați placa de circuite pentru un acces optim.
- 7) Scoateți conectorul (8) de pe placa de circuite.

8) Deconectați cablurile motorului (9) și cablurile de alimentare (10).

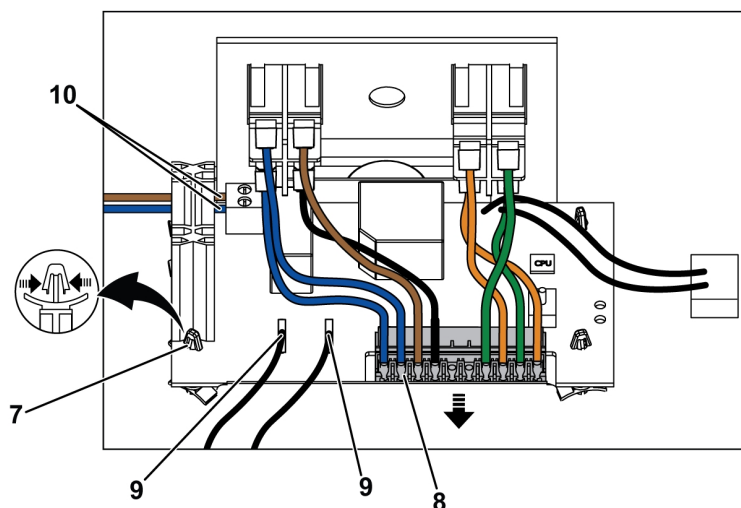

9) Montați furtunul senzorului de presiune (11) pe noua placă cu circuite. Fixați furtunul senzorului de presiune cu legătura de cablu furnizată (12). Furtunul senzorului de presiune este conectat la portul inferior de pe senzorii de presiune. Partea superioară trebuie să fie deschisă.

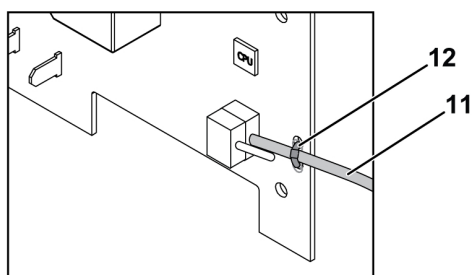

10) Remontați conectorul (8).

11) Reconectați cablurile de alimentare (10).



NOTĂ!

Cablul de alimentare maro pe polul negativ. Cablul de alimentare albastru pe polul pozitiv.

12) Reconectați cablurile motorului (9). Cablurile motorului nu sunt polarizate.

13) Montați noua placă de circuit în distanțierele cu fixare rapidă (7).

14) Remontați potențiometrul (4).

15) Montați capacul motorului (3).

16) Rotiți potențiometrul (4) la valoarea maximă mecanică și remontați butonul pentru puterea de aspirare (2) pentru a se alinia la poziția T8. Fixați cu șurubul de reglare (1).

ÎNLOCUIREA MOTORULUI

- 1) Deconectați cablul de alimentare.

**AVERTISMENT!**

Atenție la șocurile electrice.

- 2) Scoateți cele patru șuruburi (1) utilizând o șurubelniță Torx T30. Slăbiți ansamblul motorului (2).
- 3) Deconectați cablul de masă (3).

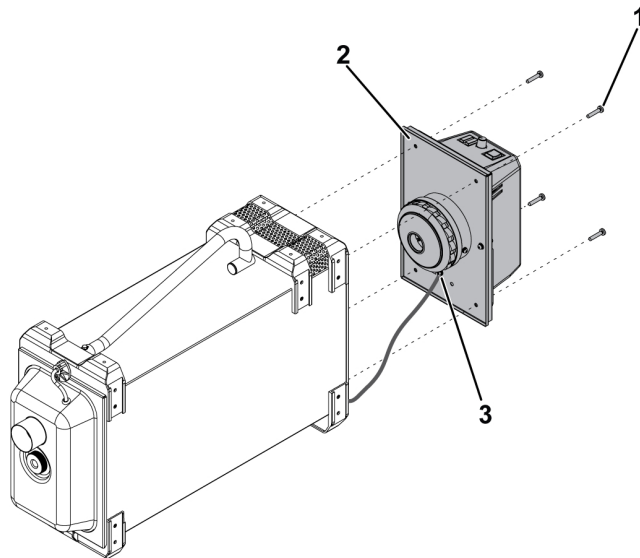

- 4) Scoateți cele două șuruburi (4) și șaibele piulițelor (5) cu ajutorul unei șurubelnițe Torx T25. Ridicați motorul (6). Observați cum este orientat motorul. Deconectați cele două cabluri ale motorului (7).

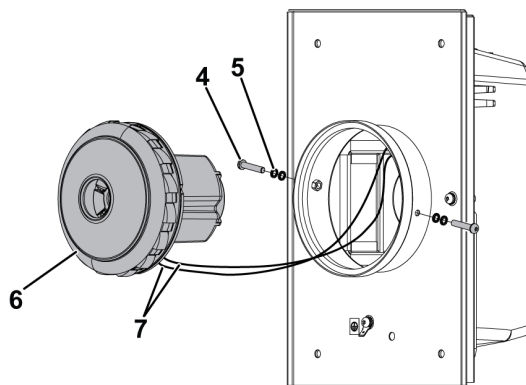

- 5) Conectați noul motor la cablurile motorului (7). Montați motorul în aceeași poziție ca cea anterioară.

6) Montați cele două șuruburi (4). Utilizați două șaibe de blocare (5) pe fiecare parte.



NOTĂ!

Cuplu de strângere max. de 2 Nm.

7) Reconectați cablul de masă (3).

8) Montați ansamblul motorului (2) cu cele patru șuruburi (1).

ÎNLOCUIREA FILTRULUI DE SCÂNTEI

- 1) Rotiți mânerul (1) pentru a debloca separatorul (2).
- 2) Slăbiți furtunul senzorului de presiune (3).
- 3) Scoateți și poziționați separatorul (2) pe un banc de lucru.
- 4) Slăbiți butonul rotativ (4) pentru a deschide separatorul.

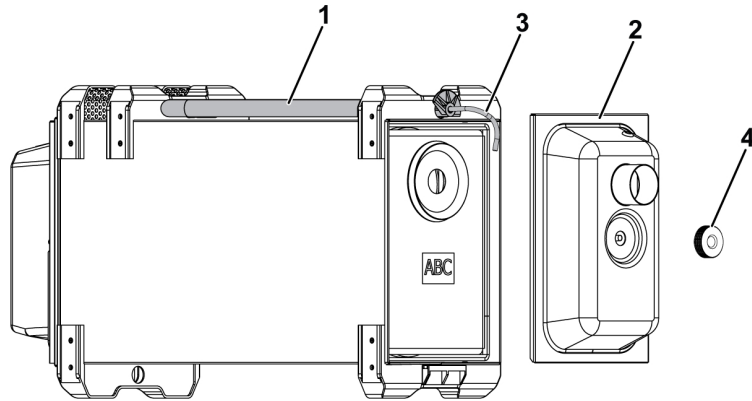

- 5) Deșurubați cele două șuruburi (5) care fixează placa interioară a separatorului grosier (6).

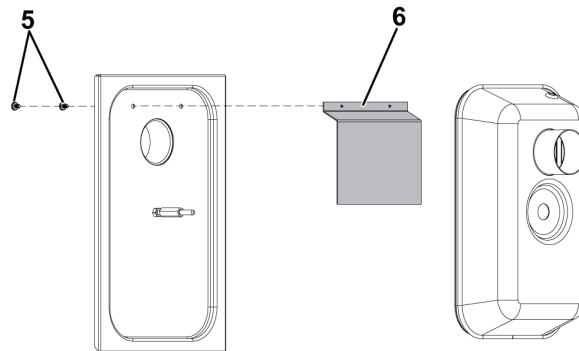

- 6) Montați bușoanele închise (7) în cele două orificii din placa separatorului interior (8). Montați bușoanele din interior pe carcasă.

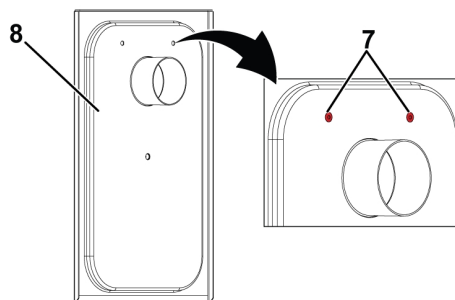

7) Montați filtrul de scântei (9) în cadru (10). Montați șurubul (11).

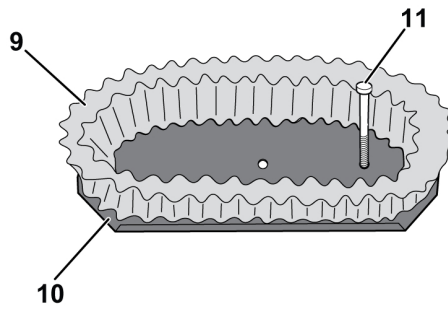

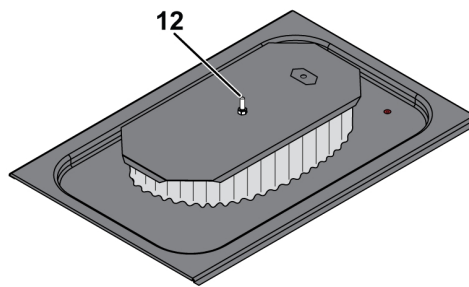

8) Montați filtrul complet de scântei pe placa separatorului. Fixați cu piulița M6 furnizată (12).

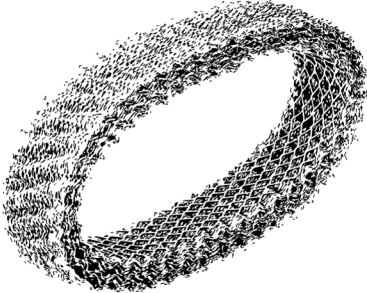
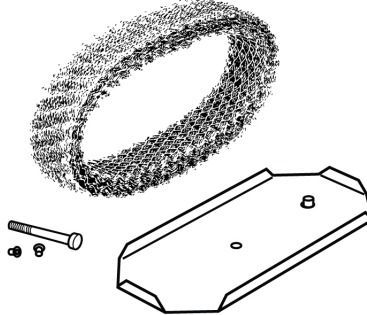
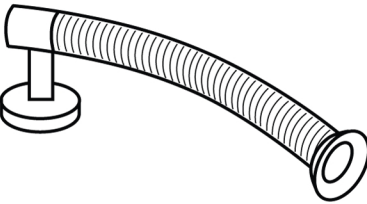
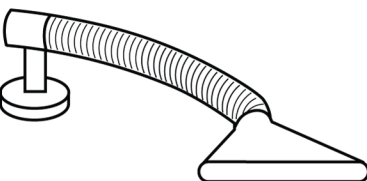

9) Remontați capacul separatorului. Strângeți butonul rotativ (4) și montați separatorul (2). Rotiți mânerul (1) pentru a fixa separatorul.

ACCESSORIES

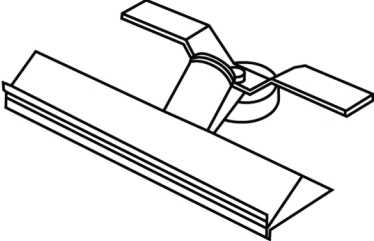
0700 003 014	Metal filter	
0468 455 002	Metal filter, complete	
0700 003 221	Nozzle TM 80, length 500mm, ø80mm	
0700 003 222	Nozzle TM-200 funnel	

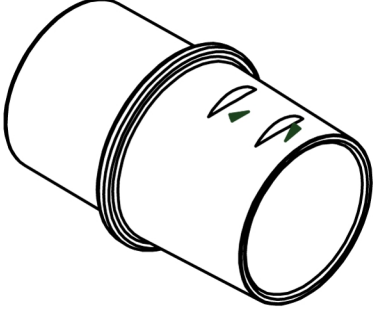
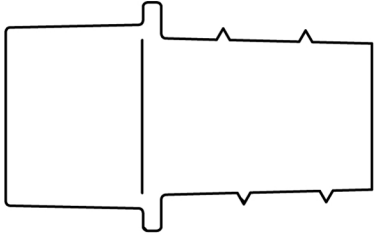
0700 003 223	Nozzle flange PM-300	
Hose superflex crushproof Ø50		
0700 003 917	5 m	
0700 003 918	15 m	
0700 003 919	Hose connection M50 Ø50	
0464 663 043	Fume torch adaptor	



A WORLD OF PRODUCTS AND SOLUTIONS.



Pentru informații de contact, vizitați <http://esab.com>

ESAB AB, Lindholmsallén 9, Box 8004, 402 77 Gothenburg, Sweden, Phone +46 (0) 31 50 90 00

manuals.esab.com



CE

